

LEXUS co.

モータースピンドルの
技術革新をリードする。

I LEAD INNOVATION...



LEXUS co.

HIGH PRECISION MOTOR SPINDLES

レクサス株式会社 高精度モータースピンドル

DL30 Series

HIGH PRECISION MOTOR SPINDLES

より小さく、より軽量に...

より高トルク、高速回転を顧客仕様に合わせて提供する。

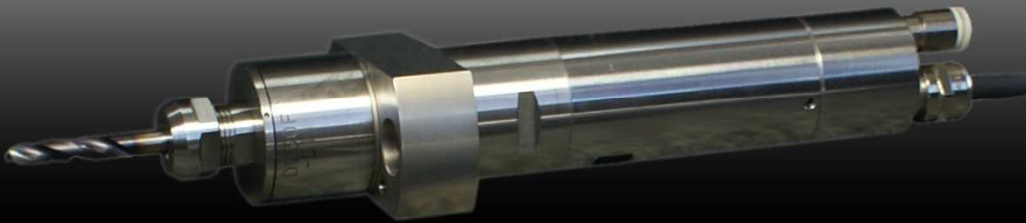

DL30F (φ30)



DL35 (φ35)

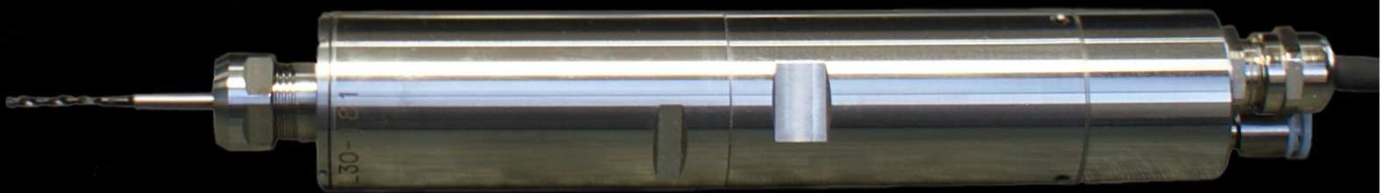

DL30 (φ30)

DL30 series

DL30

外径：φ30mm

最大回転速度：60,000min⁻¹
最大トルク：0.06N・m

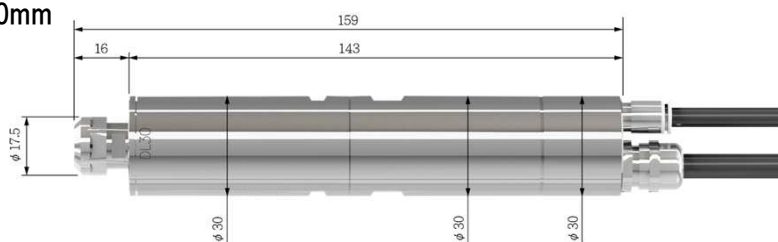

DL30F

外径：φ30mm

最大回転速度：60,000min⁻¹
最大トルク：0.06N・m

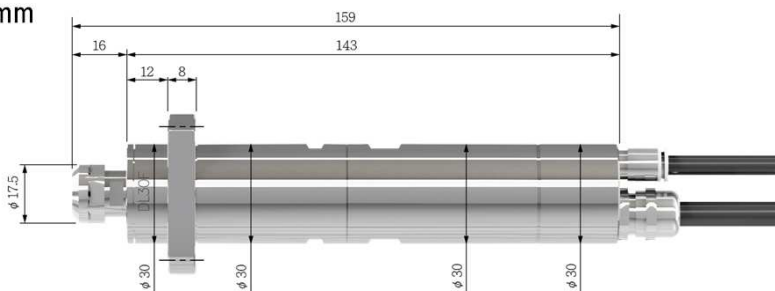
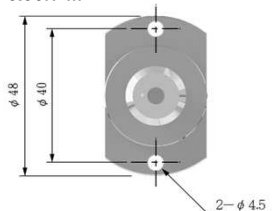

DL35

外径：φ35mm

最大回転速度：40,000min⁻¹
最大トルク：0.09N・m

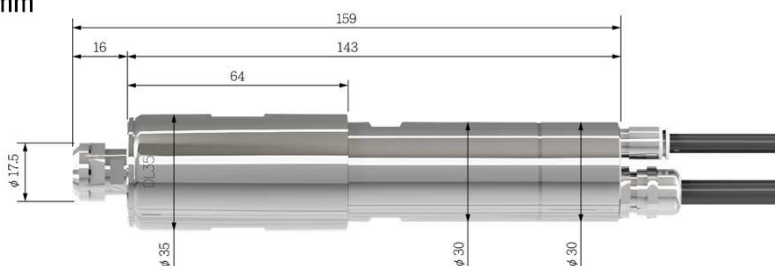

DL30/DL30F トルク特性

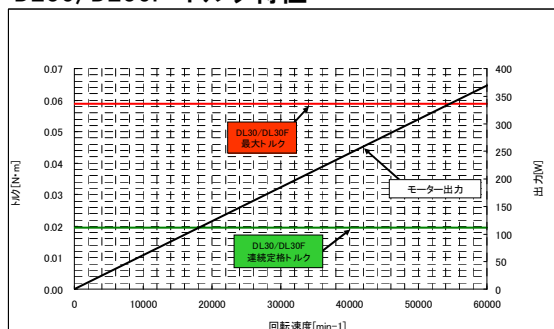

DL35 トルク特性

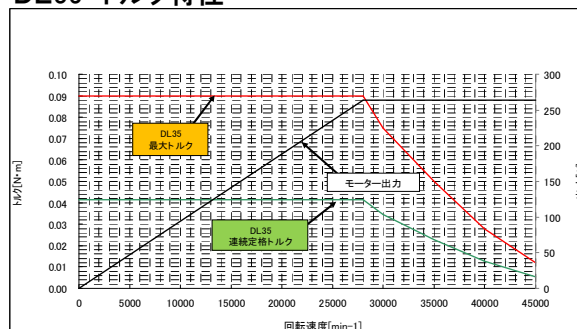

製品詳細仕様および本カタログにてご紹介の製品以外についてはWebにて掲載されている情報をご覧ください。

LEXUS co.

<http://lexus-spindle.jp/>

DL40 Series

HIGH PRECISION MOTOR SPINDLES

高トルク、高速回転を...

クーラントスルー、スタブ、ATC...

顧客仕様に合わせて提供する。



DL40C(φ40)

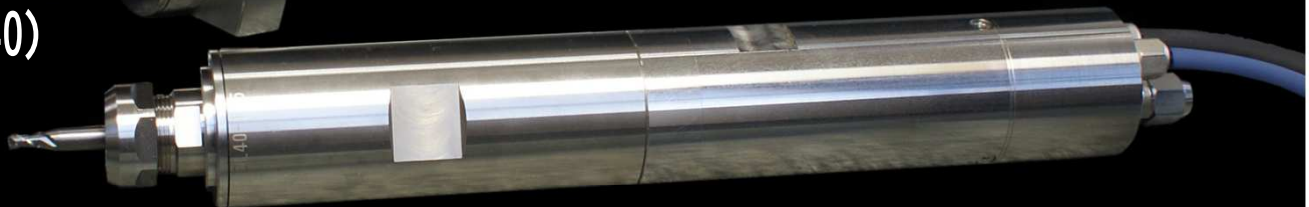

DL45SF(φ45)

DL40 series

最大回転速度

15K:15,000min⁻¹ 20K:20,000min⁻¹ 40K:40,000min⁻¹

最大トルク

15K:1.18N·m 20K:0.6N·m 40K:0.3N·m

DL40C

外径: φ40mm

15K
20K
40K

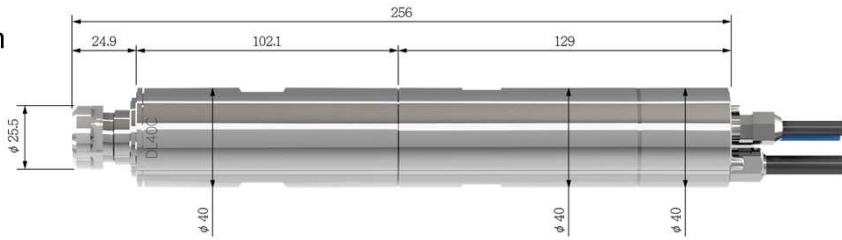

DL40F

外径: φ40mm

15K
20K
40K

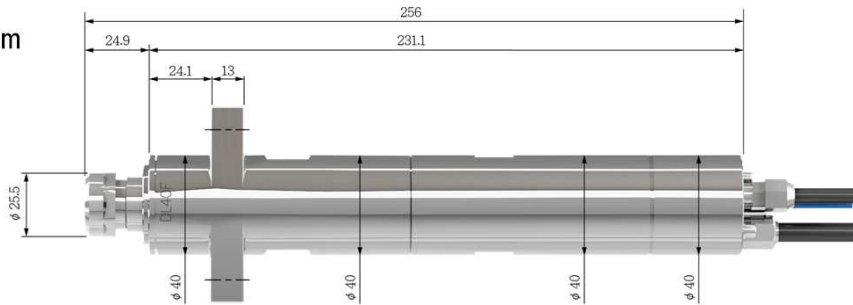
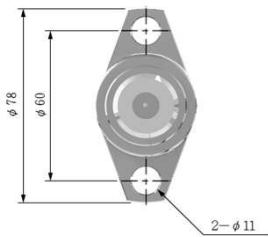

DL40A

外径: φ40mm

15K
20K

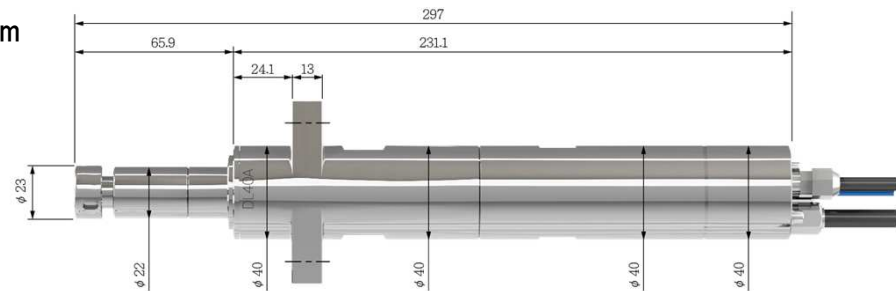
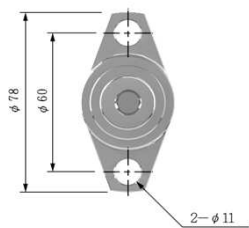

DL45SF

外径: φ45mm

15K
20K
40K

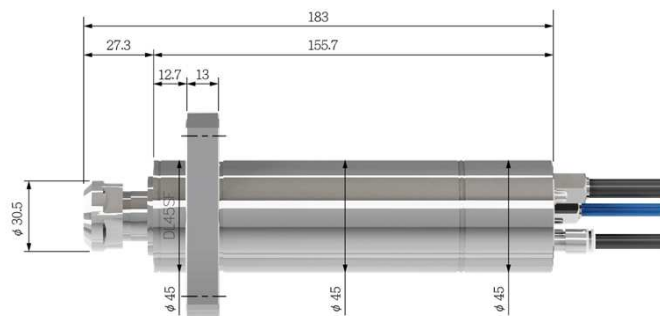
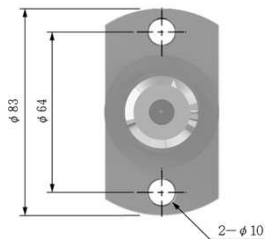

40K トルク特性

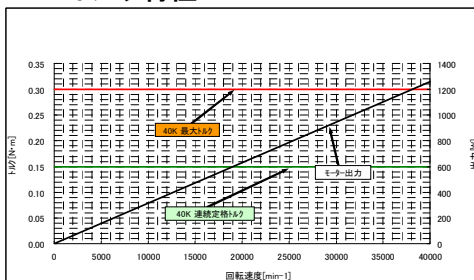

20K トルク特性

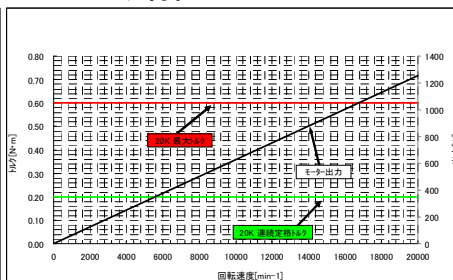

15K トルク特性

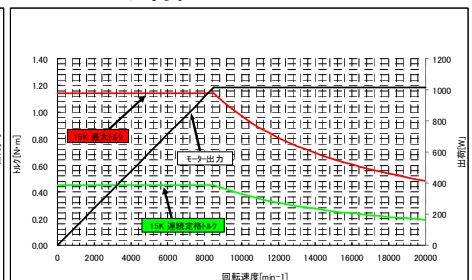

製品詳細仕様および本カタログにてご紹介の製品以外についてはWebにて掲載されている情報をご覧ください。

LEXUS co.

<http://lexus-spindle.jp/>

Through spindle coolant

HIGH PRECISION MOTOR SPINDLES

φ 2.0 ~ φ 16.0まで...

深穴加工の課題をクーラントスルーで解決する。



DL47CT(φ47)

DL47CT-TH(高トルク仕様)

クーラントスルースピンドル

DL47CT

外径: $\phi 47\text{mm}$

最大回転速度: 20,000min⁻¹
最大トルク: 0.6N \cdot m

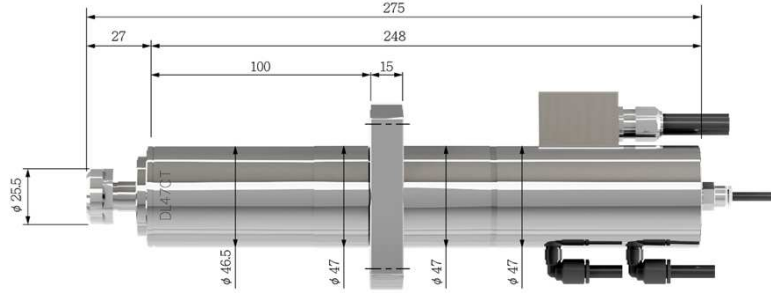
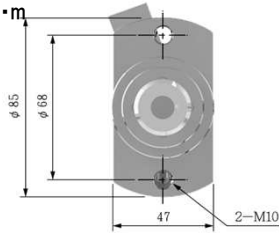

DL56CT

外径: $\phi 56\text{mm}$

最大回転速度: 40,000min⁻¹
最大トルク: 0.8N \cdot m

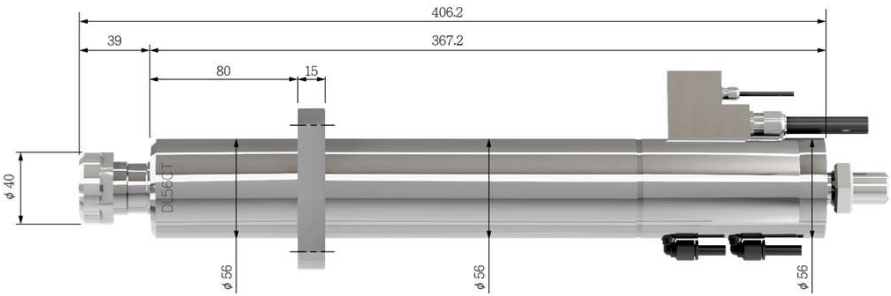
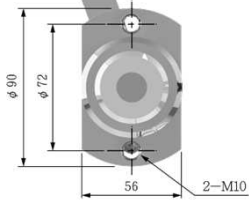

DL68CT

外径: $\phi 68\text{mm}$

最大回転速度: 40,000min⁻¹
最大トルク: 1.6N \cdot m

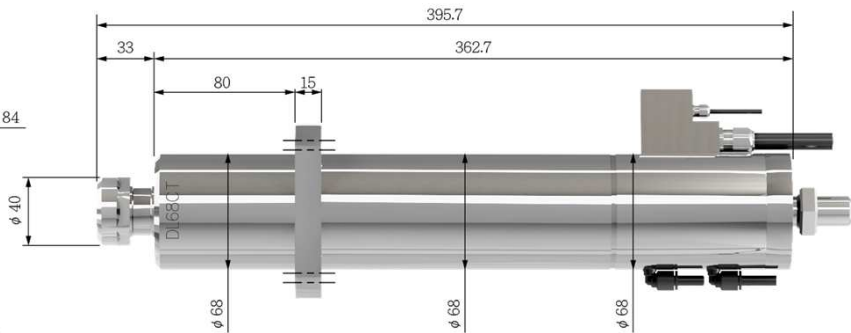
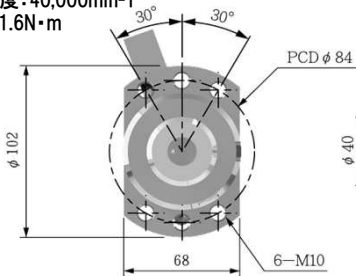

DL47CT トルク特性

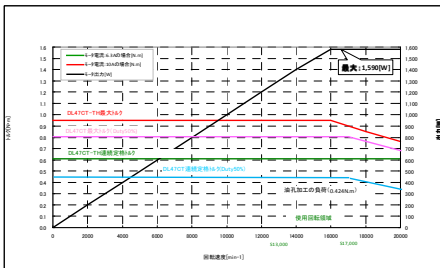

DL56CT トルク特性

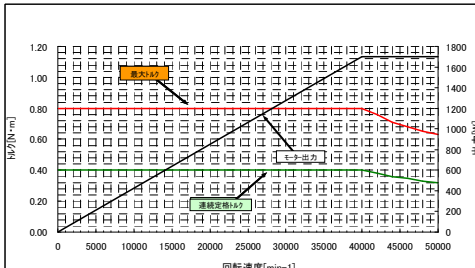

DL68CT トルク特性

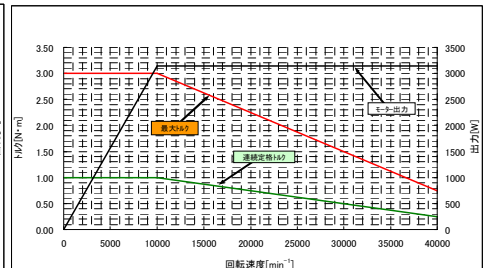

製品詳細仕様および本カタログにてご紹介の製品以外についてはWebにて掲載されている情報をご覧ください。

LEXUS co.

<http://lexus-spindle.jp/>

液晶板ガラス研削スピンドル コーナーカット～端面研削まで

HIGH PRECISION MOTOR SPINDLES

より小さく、より軽くを...

より高トルク、より高出力で

顧客仕様に合わせ実現する。

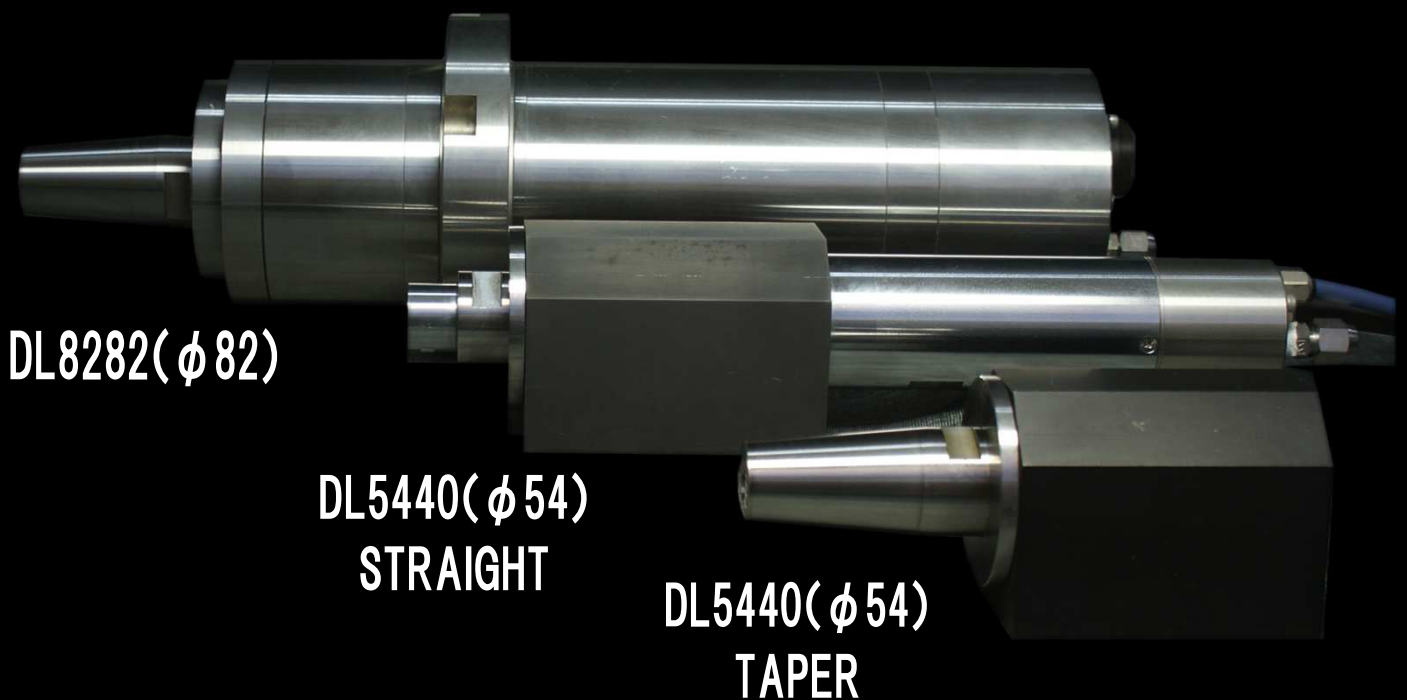

DL8282(φ82)

DL5440(φ54)
STRAIGHT

DL5440(φ54)
TAPER

液晶板ガラス研削スピンドル

DL5440

外径：φ54mm

最大回転速度：20,000min⁻¹
最大トルク：1.18N・m

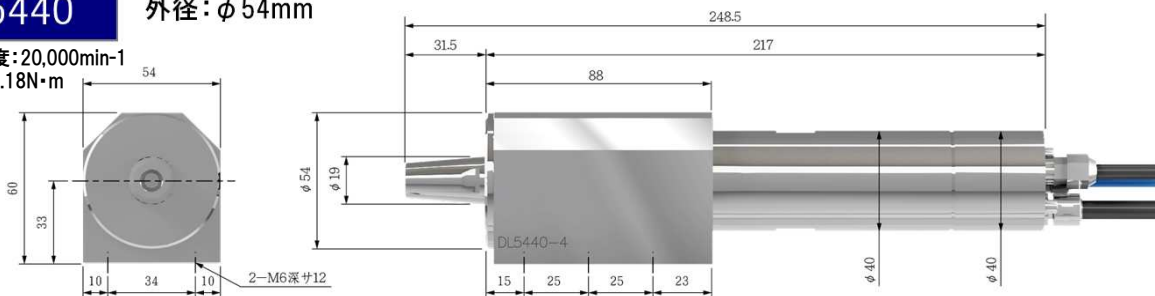

DL8282

外径：φ82mm

最大回転速度：10,000min⁻¹
最大トルク：3.75N・m

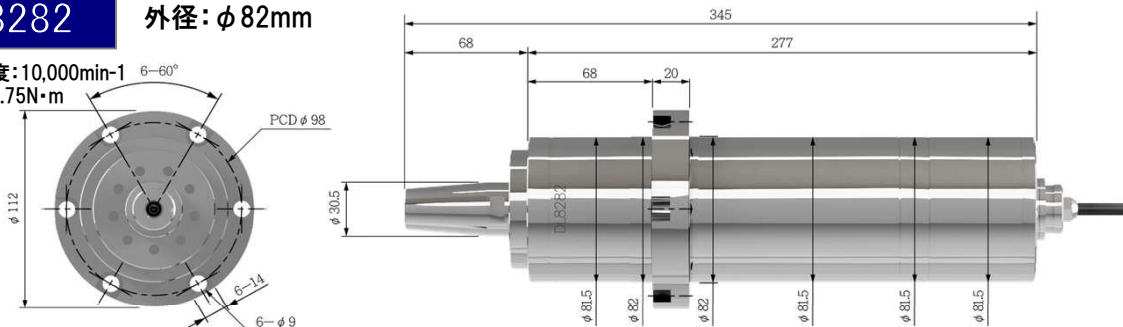

DL120

外径：φ120mm

最大回転速度：10,000min⁻¹
最大トルク：1.91N・m

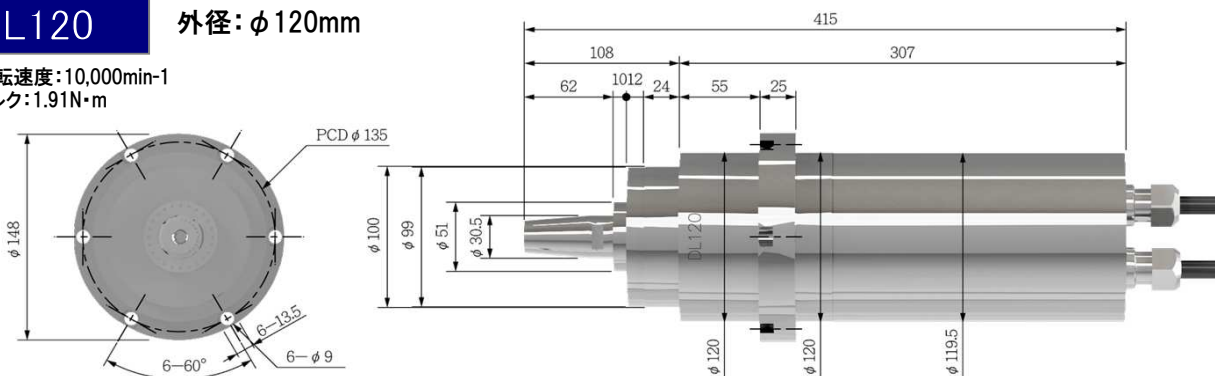

DL5440 トルク特性

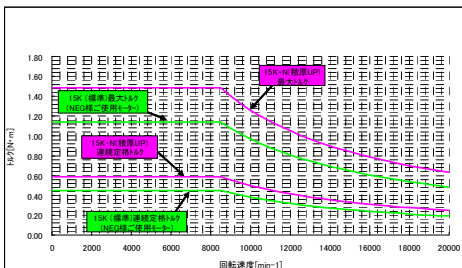

DL8282 トルク特性

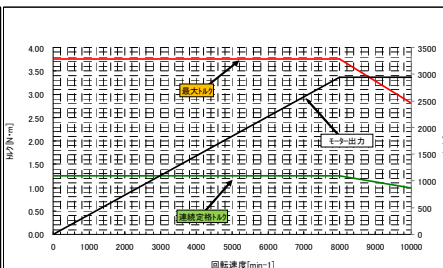

DL120 トルク特性

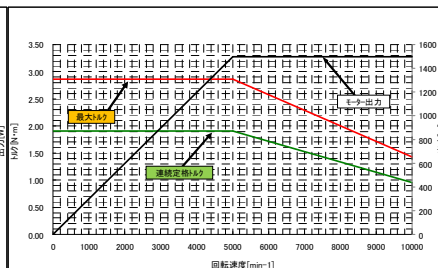

製品詳細仕様および本カタログにてご紹介の製品以外についてはWebにて掲載されている情報をご覧ください。

LEXUS co.

<http://lexus-spindle.jp/>

特殊大型スピンドル

DL200

外径: $\phi 200\text{mm}$

最大回転速度: $4,500\text{min}^{-1}$
最大トルク: $72.0\text{N}\cdot\text{m}$

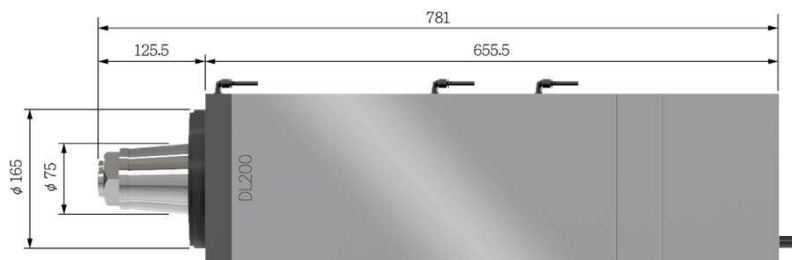
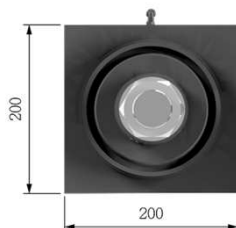

DL200 トルク特性

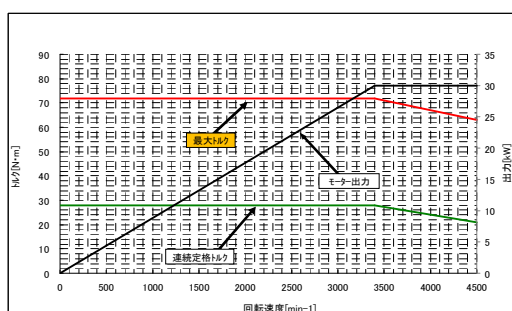

1本から、設計製作受け承ります。

製品詳細仕様および本カタログにてご紹介の製品以外についてはWebにて掲載されている情報をご覧ください。

LEXUS co.

<http://lexus-spindle.jp/>



重量:2.5kgtyp

M1コントローラ

設定回転速度範囲
10,000~60,000min-1

<M1コントローラ 外観図>

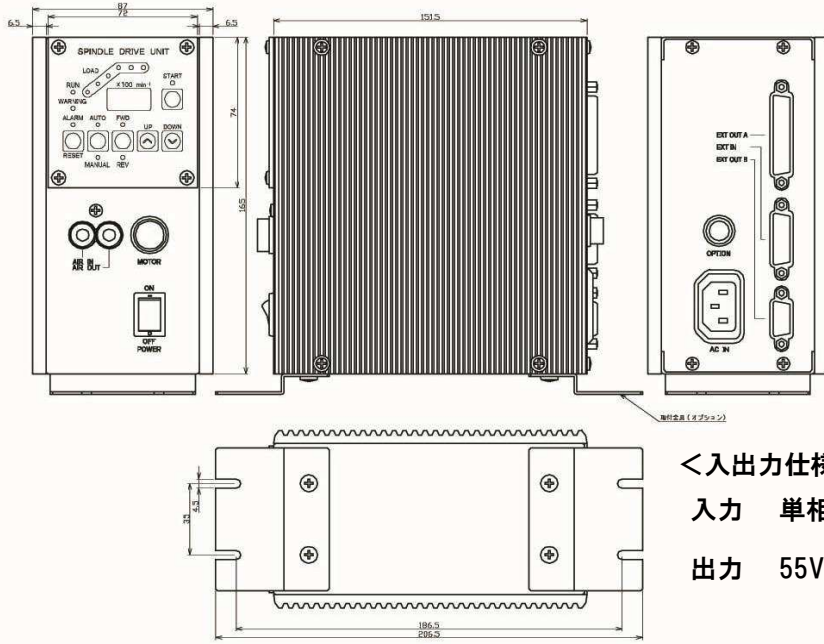

<入出力仕様>

入力 単相AC100V-240V
出力 55V 4A

設定回転速度範囲
3,000~40,000min-1

M3コントローラ

<M3コントローラ 外観図>

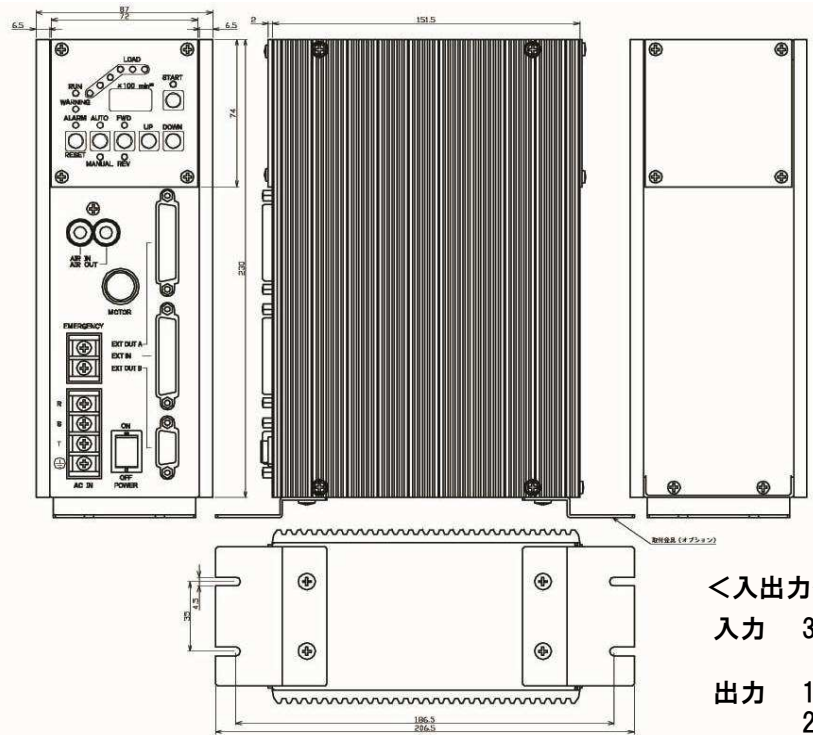

<入出力仕様>

入力 3相AC200V-240V
出力 15K:140V 4.5A
20K:140V 3.6A
40K:170V 2.8A



重量:3.5kgtyp

製品詳細仕様および本カタログにてご紹介の製品以外についてはWebにて掲載されている情報をご覧ください

LEXUS co.

<http://lexus-spindle.jp/>

LEXUS co.

仕様及び形状は予告なく変更する場合がありますのでご了承ください。

レクサス株式会社

URL: <http://lexus-spindle.jp/>

